

SEWOSY NEWS

N°1 - HIVER 2013

Bilan & Perspectives 2012-2013

Sommaire

02



PLEINS FEUX

- Lauréat des Trophées INPI de l'Innovation en Alsace !



FLASH

- Une nouvelle identité visuelle

03



ÉVÉNEMENT

- Présents sur le salon Expoprotection



ZOOM SUR...

- Le bandeau CPREG™-2

04



LA PAROLE À...

- Sabrina Turnu, commerciale à l'export



LE COIN DE L'EXPERT

- Une extension brevetée pour le bandeau CPREG™-2 !

Édito

Bonnes Années

L'année 2012 a été **riche en événements positifs** pour SEWOSY. La remise du trophée INPI de l'innovation en Alsace le 20 novembre dernier a représenté un temps fort, suivi de près par le lancement de nouveaux produits lors du salon Expoprotection du 4 au 7 décembre à Paris.

Que notre politique industrielle d'innovation, menée avec constance et ténacité depuis de nombreuses années, soit récompensée par l'Institut National de la Propriété Industrielle, ne peut que nous encourager à poursuivre dans **la voie de l'innovation au service du verrouillage électrique et électromagnétique**.

C'est dire que **la commercialisation des nouveaux bandeaux-ventouses CPREG™**, prévue courant 2013, arrive à point nommé. Preuve, si nécessaire, de notre capacité à anticiper les besoins de nos marchés. Ces produits ont en effet été conçus en prenant en compte les attentes des utilisateurs : plus d'esthétique, un montage rapide et simple, une manutention et un transport facilités.

Quant aux **économies d'énergie exceptionnelles** générées par l'utilisation des CPREG™ 4 & 5, elles s'inscrivent dans la logique des réglementations actuelles et futures en vigueur dans le bâtiment. Convaincus de longue date que l'éco-conception est l'avenir des systèmes de verrouillage électrique, nous avons délibérément placé nos efforts dans la recherche et le développement de solutions contribuant à réduire les émissions de CO₂.

Pour accompagner cette dynamique globale, nous avons décidé de **renouveler l'ensemble de notre communication**. Notre charte graphique a été entièrement recréée. Nous avons également mis en place des nouveaux supports de communication, dont ce e-magazine, SEWOSY NEWS, qui sera désormais publié chaque trimestre pour vous faire part de notre actualité.

Il me reste à vous souhaiter d'**atteindre vos objectifs les plus élevés en 2013**. En tant que partenaire, je m'engage, au nom de toute l'équipe SEWOSY, à continuer de vous offrir la qualité de service que vous méritez, et qui a toujours été notre marque de fabrique !

Jacques Wolff, président

PLEINS FEUX

Lauréat des Trophées INPI de l'Innovation en Alsace !



Le 20 novembre 2012 est désormais marqué d'une pierre blanche dans l'histoire de SEWOSY. Distinguée par le jury pour sa politique industrielle d'innovation et son respect de l'environnement, la société alsacienne savoure la reconnaissance d'une stratégie de recherche et développement particulièrement dynamique à l'échelle d'une PME.

Le président de SEWOSY, Jacques Wolff, a reçu le trophée des mains de Martine Planche, Directeur général délégué de l'INPI (Institut National de la Propriété Industrielle). La cérémonie, parfaitement orchestrée par l'équipe régionale de l'INPI, s'est déroulée en présence d'Alain Cote, Directeur Innovation Recherche et Enseignement Supérieur, et de Nawel Rafik Elmriini, adjointe au Maire de Strasbourg.

> La propriété industrielle comme levier de croissance

Le jury a tenu à récompenser l'effort d'innovation remarquable de l'entreprise bas-rhinoise. En effet, avec huit brevets et six marques déposés en dix ans, plus deux autres brevets en cours, SEWOSY fait fort en matière de propriété industrielle !

> Le développement durable au cœur de l'innovation

Le "pré-diagnostic propriété industrielle" réalisé avec l'INPI en 2005 avait permis à SEWOSY d'optimiser le potentiel d'innovation de l'entreprise. Cette démarche proactive, ainsi que la dimension protection de l'environnement prise en compte dans la conception des produits, ont été des facteurs importants dans la décision d'attribution du trophée.

> Vers l'éco-conception des produits

SEWOSY crée en effet des produits économes en énergie depuis de nombreuses années. L'outil bilan carbone, intégré dans l'entreprise, permet aux ingénieurs du département R&D de mesurer l'impact environnemental des produits à chaque étape de leur cycle de vie. L'objectif à terme est de créer des produits entièrement éco-conçus.

> Riche en R&D !

Le dynamisme exemplaire de SEWOSY est illustré par la part du chiffre d'affaires consacré à la R&D en 2011 : 6,5 %, soit 390 000€. Mais la richesse de la R&D repose avant tout sur les ressources humaines ; chez SEWOSY, ce sont trois ingénieurs qui travaillent en synergie pour concevoir les produits de demain...

EN SAVOIR PLUS :

- Portrait des lauréats sur le site internet de l'INPI
- Actualité des entreprises sur le site Alsace Industrie de la CCI
- Reportage France 3 Alsace réalisé par Cécile Poure : "Des brevets à gogo pour l'entreprise SEWOSY"

FLASH



Une nouvelle identité visuelle

Le vent du renouveau a soufflé fort dans les voiles de SEWOSY durant l'année 2012 !

Le moment était bien choisi pour changer l'identité visuelle de la société...

La nouvelle charte graphique a été dévoilée le jour de la remise des Trophées INPI de l'Innovation en Alsace, et s'est affirmée avec succès sur le salon Expoprotection. Les visiteurs ont apprécié le dynamisme du logo, en phase avec le développement de l'entreprise.

> Un logo haut en couleurs

Jaune pour le contrôle d'accès, bleu pour le verrouillage, vert pour la sécurité incendie, violet pour les accessoires... et gris, pour symboliser l'ensemble des gammes, y compris les innovations à venir. Les clients de SEWOSY gardent ainsi leurs repères habituels !

EN SAVOIR PLUS :

- La vidéo corporate est visible sur la chaîne You Tube de SEWOSY.
- Plaquette de présentation de l'entreprise à télécharger en PDF.

Présents sur le salon Expoprotection



Fidèle au salon parisien de la prévention et de la gestion des risques, SEWOSY a dévoilé lors de cette édition 2012 ses nouveaux produits innovants...

La nouvelle génération des bandeaux CPREG™ était annoncée depuis le printemps, mais son mystère avait été préservé jusqu'au salon Expoprotection, qui s'est déroulé du 4 au 7 décembre derniers à Paris Porte de Versailles. Un temps fort idéal pour révéler ces systèmes de verrouillage électromagnétique dotés d'atouts inédits !

> Une mise en situation originale des produits

Le concept du stand était d'offrir aux visiteurs une expérience concrète des nouveaux bandeaux-ventouses CPREG™. Pour cela, SEWOSY avait demandé à l'entreprise GERLING de fabriquer de belles portes, dont l'entreprise VERRISSIMA avait créé les vitraux. Ainsi, les prototypes des produits ont pu être installés pour se rapprocher d'une situation réelle.

> L'esthétique et les économies d'énergie en lumière

Un bandeau CPREG™-5 était monté sur une porte ornée d'une image de bambous. Laqué en noir, il se fondait dans le cadre de porte de la même couleur. Lorsque les visiteurs ouvraient la porte, ils pouvaient constater via un compteur que la consommation d'énergie était alors quasi nulle.

Porte refermée et verrouillée, le CPREG™-5 affichait encore moins de 2 Watts* consommés ! En comparaison, les bandeaux actuellement commercialisés sur le marché consomment plus de 10 Watts, que la porte soit ouverte ou verrouillée.

> Un stand pratique et dynamique

D'autres produits appartenant aux différentes gammes SEWOSY étaient exposés sur des étagères afin que les visiteurs puissent les prendre en main. L'ensemble du stand avait été conçu pour permettre de tester et examiner de près les prototypes et produits. Quant au décor, il était à la fois sobre et dynamique, avec des dominantes de vert et de blanc, et bien sûr, le nouveau logo SEWOSY !

*1 Watt = 80 mA en 12V DC

EN SAVOIR PLUS :

- Julien Schoettel, responsable produits et R&D, a été interviewé et filmé par les journalistes du salon : "Nouveauté sur Expoprotection : un système de verrouillage électromagnétique économe en énergie".
- Article publié sur <http://www.batipresse.com/2012/12/12/des-bandeaux-ventouses-innovants-sur-le-salon-expoprotection/>.

ZOOM SUR...

Le bandeau CPREG™-2

Son design, son ergonomie et sa nouvelle longueur font de cette deuxième version du CPREG™ un bandeau-ventouse esthétique et fonctionnel. De quoi faciliter le quotidien de ses utilisateurs, tout en améliorant l'aspect des installations !

Lancé sur le marché du verrouillage électromagnétique en ce début d'année 2013, le nouveau bandeau CPREG™ se démarque par ses avantages novateurs.



EN SAVOIR PLUS :

- Plaquette commerciale à télécharger en PDF.

> Un grand confort d'utilisation

La ligne incurvée sur sa face avant lui confère un design élégant, qui en plus présente l'intérêt de faciliter sa prise main. Cet aspect ergonomique est renforcé par sa poignée ambidextre. Le bandeau-ventouse peut ainsi indifféremment être saisi de la main droite ou gauche.

> Une longueur d'avance !

Disponible en 400, 600 et 3000 mm, le CPREG™-2 bénéficie en outre d'une nouvelle longueur de 2200 mm. Plus léger à transporter qu'en 2500 mm, ce nouveau bandeau génère également moins de chutes, pour un plus grand respect de l'environnement.

Le bandeau CPREG™-2 bénéficie d'une extension de pose brevetée, CPREG-E : cf. la rubrique "Le coin de l'expert" en page 4.

LA PAROLE À...

Sabrina Turnu, commerciale à l'export



La politique export de SEWOSY a été mise en place depuis longtemps et a porté ses fruits, représentant en 2011 près d'un tiers du chiffre d'affaires. Depuis juin 2012, c'est une jeune italienne multilingue et rodée à l'univers de la sécurité qui occupe la fonction export au sein de la société.

> En quoi consistent vos missions ?

S. T. Je suis chargée de développer le portefeuille clients à l'export. Excepté les pays germanophones qui sont gérés par SEWOSY Allemagne, et l'Asie par SEWOSY Malaisie. Je suis notamment en contact avec les réseaux de distribution car SEWOSY leur donne la priorité et les moyens de stocker ses produits sur place. Ils sont ainsi en mesure de répondre aux exigences spécifiques des installateurs dans leur propre pays.

> Aviez-vous déjà une expérience de l'export et/ou de la sécurité ?

S. T. Oui, des deux en fait ! J'ai commencé par des études de langues étrangères à Milan. Je parle couramment le français, l'anglais et l'espagnol, et bien sûr l'italien, qui est ma langue natale ! Après l'obtention de mon diplôme en 1997, j'ai tout de suite travaillé dans le domaine de la sécurité, au service Export. Quatre ans plus tard, je me suis installée à Paris pour poursuivre une carrière commerciale, toujours dans le même secteur d'activité. Et j'ai collaboré plusieurs années avec SEWOSY avant d'intégrer le poste de Commerciale Export au siège.

> Quelles sont vos priorités pour 2013 ?

L'objectif est de renforcer la présence de SEWOSY en Europe de l'Est et du Nord. A travers les réseaux de distribution, et notamment les distributeurs spécialisés en courant faible qui reçoivent les installateurs à leurs comptoirs, mais aussi via les fabricants de systèmes, de portes et portails.

> La société SEWOSY dispose-t-elle d'atouts spécifiques pour développer l'export ?

Nous bénéficions d'une logistique de pointe, avec un stock permanent représentant plus de 10 % du CA. La livraison est assurée sous 48 heures en moyenne dans toute l'Europe ! Par ailleurs, SEWOSY a su mettre en place une stratégie de proximité en Allemagne et en Asie, tandis que mon profil multilingue me permet de m'adapter aisément à mes interlocuteurs internationaux. Nous n'hésitons pas, en outre, à apporter un support marketing à nos clients à l'occasion de leurs salons et événements.

Merci Sabrina Turnu, et tous nos vœux de développement à l'export pour 2013 !

Les produits SEWOSY sont distribués au Benelux, Portugal, Espagne, Angleterre, Irlande, Grèce, Italie, Pologne, Estonie, Lettonie, Slovaquie, Croatie, Danemark, Finlande, Algérie, Maroc, Tunisie, Mali, Liban, Congo, etc.

LE COIN DE L'EXPERT

Une extension brevetée pour le bandeau CPREG™-2 !

Pour consolider l'installation de son nouveau bandeau sur certains profilés, SEWOSY a conçu une extension de pose.

Un brevet lui a été attribué en 2012 sous le nom de marque CPREG-E.

Le montage du bandeau-ventouse CPREG™-2 peut être renforcé selon le type de menuiserie lorsqu'il est accompagné de son extension dédiée, le CPREG-E. Cette extension de pose permet de déporter les points de fixation.

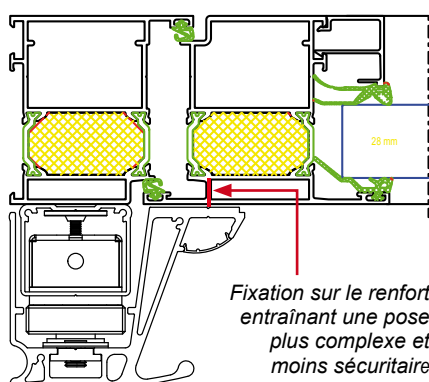

sans extension *

Fixation sur le renfort entraînant une pose plus complexe et moins sécuritaire

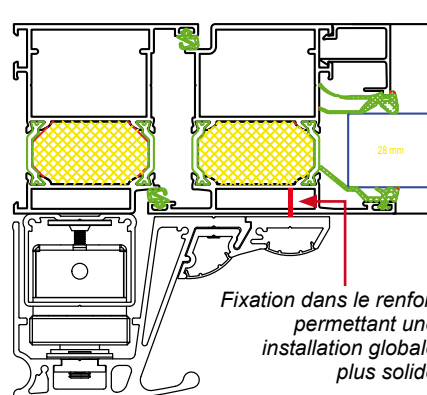

avec extension *

Fixation dans le renfort permettant une installation globale plus solide

* Cas particulier selon typologie de porte

VERROUILLAGE - CONTRÔLE D'ACCÈS - ACCESSOIRES - SÉCURITÉ INCENDIE

2 RUE DU SABLE - F-67170 BERNOLSHEIM - BP 5 - F-67171 BRUMATH CEDEX
Tél. : +33(0)3 88 59 32 20 - Fax : +33(0)3 88 59 32 19 - info@sewosy.com

www.sewosy.eu

